

Offert- / Präsentationsmappen Formate

A4 Design 1	2
A4 Design 2	3
A4 Design 3	4
A4 Design 4	5
A4 Design 5	6
A4 Design 6	7
A4 Design 7	8
A5 Design 1	9
A5 Design 2	10

Offert- / Präsentationsmappe

A4 Design 1

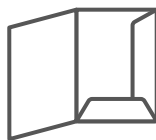

Diese Ansicht entspricht der Aussenseite der Mappe. Für die Innenseite wird die Form gespiegelt.

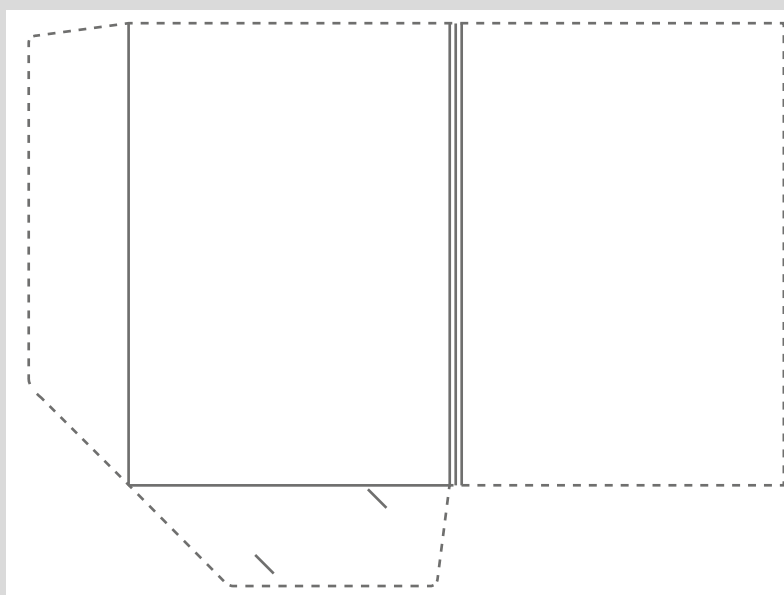

 Dokumentformat: 510 × 381 mm

Das gelieferte Dokument hat diese Grösse.
Rundum werden 2 mm abgeschnitten.

 Endformat: 506 × 377 mm

Auf dieses Format und diese Form
wird Ihr Produkt gestanzt.



Wir empfehlen bei
Schriftgrössen mind. 8 pt
und bei Linien eine
Minstdicke von 0,5 pt.



Achten Sie darauf,
dass wichtige Elemente
2 - 3 mm Abstand
zum Rand haben.



Am besten liefern Sie uns
eine PDF-Datei. Fotos mit
einer Auflösung von 300 ppi
(oder höher).



Schnittmarken sind
nicht nötig. Erstellen Sie
eine Beschnittzugabe
von 2 mm.

Bei Fragen sind wir gerne persönlich für Sie da: +41 62 767 00 20

Offert- / Präsentationsmappe

A4 Design 2

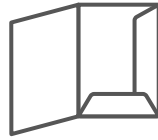

Diese Ansicht entspricht der Aussenseite der Mappe. Für die Innenseite wird die Form gespiegelt.

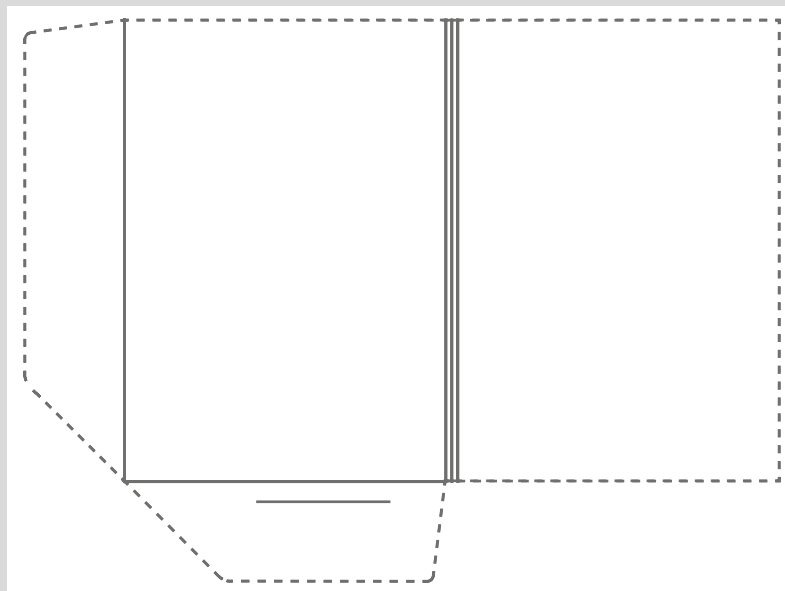

 Dokumentformat: 510 × 380 mm

Das gelieferte Dokument hat diese Grösse.
Rundum werden 2 mm abgeschnitten.

 Endformat: 506 × 376 mm

Auf dieses Format und diese Form
wird Ihr Produkt gestanzt.



Wir empfehlen bei
Schriftgrössen mind. 8 pt
und bei Linien eine
Minstdicke von 0,5 pt.



Achten Sie darauf,
dass wichtige Elemente
2 – 3 mm Abstand
zum Rand haben.



Am besten liefern Sie uns
eine PDF-Datei. Fotos mit
einer Auflösung von 300 ppi
(oder höher).



Schnittmarken sind
nicht nötig. Erstellen Sie
eine Beschnittzugabe
von 2 mm.

Bei Fragen sind wir gerne persönlich für Sie da: +41 62 767 00 20

Offert- / Präsentationsmappe

A4 Design 3

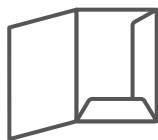

Diese Ansicht entspricht der Aussenseite der Mappe. Für die Innenseite wird die Form gespiegelt.

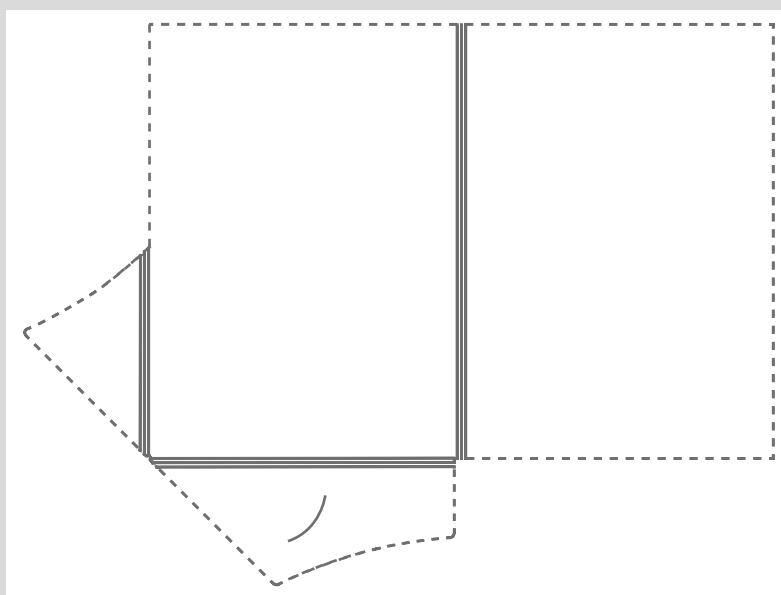

 Dokumentformat: 525 × 394 mm

Das gelieferte Dokument hat diese Grösse.
Rundum werden 2 mm abgeschnitten.

 Endformat: 521 × 390 mm

Auf dieses Format und diese Form
wird Ihr Produkt gestanzt.



Wir empfehlen bei
Schriftgrössen mind. 8 pt
und bei Linien eine
Mindestdicke von 0,5 pt.



Achten Sie darauf,
dass wichtige Elemente
2 – 3 mm Abstand
zum Rand haben.



Am besten liefern Sie uns
eine PDF-Datei. Fotos mit
einer Auflösung von 300 ppi
(oder höher).



Schnittmarken sind
nicht nötig. Erstellen Sie
eine Beschnittzugabe
von 2 mm.

Bei Fragen sind wir gerne persönlich für Sie da: +41 62 767 00 20

Offert- / Präsentationsmappe

A4 Design 4



Diese Ansicht entspricht der Aussenseite der Mappe. Für die Innenseite wird die Form gespiegelt.

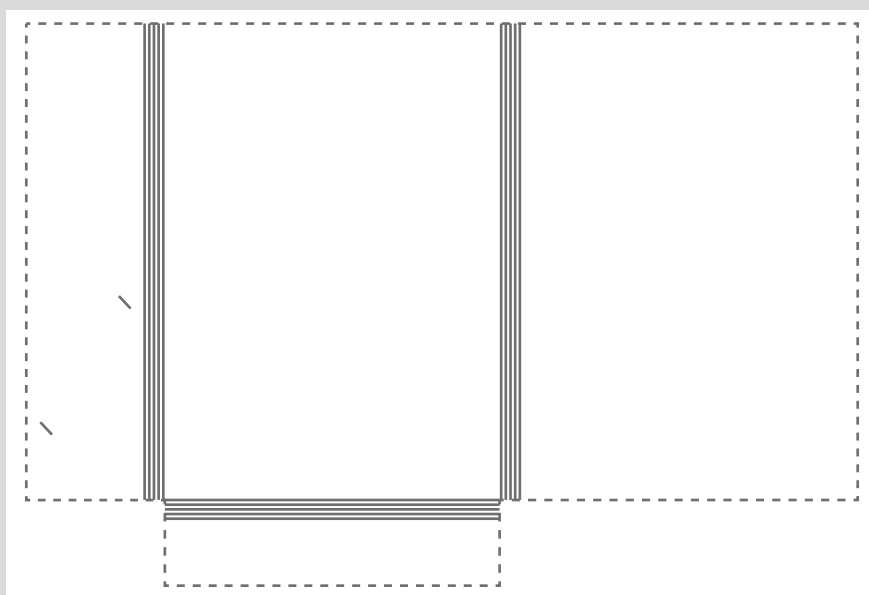

 Dokumentformat: 538 × 365 mm

Das gelieferte Dokument hat diese Grösse.
Rundum werden 2 mm abgeschnitten.

 Endformat: 534 × 361 mm

Auf dieses Format und diese Form
wird Ihr Produkt gestanzt.



Wir empfehlen bei
Schriftgrössen mind. 8 pt
und bei Linien eine
Mindestdicke von 0,5 pt.



Achten Sie darauf,
dass wichtige Elemente
2 – 3 mm Abstand
zum Rand haben.



Am besten liefern Sie uns
eine PDF-Datei. Fotos mit
einer Auflösung von 300 ppi
(oder höher).



Schnittmarken sind
nicht nötig. Erstellen Sie
eine Beschnittzugabe
von 2 mm.

Bei Fragen sind wir gerne persönlich für Sie da: +41 62 767 00 20

Offert- / Präsentationsmappe

A4 Design 5

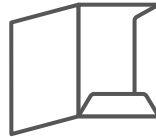

Diese Ansicht entspricht der Aussenseite der Mappe. Für die Innenseite wird die Form gespiegelt.

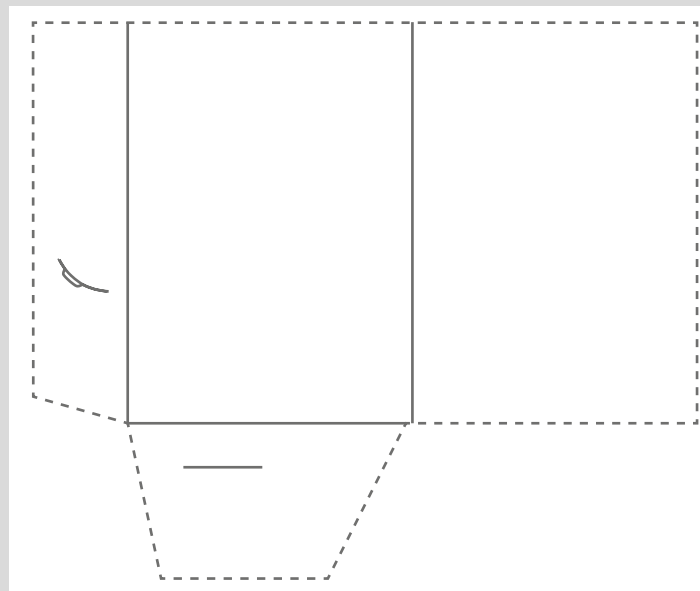

 Dokumentformat: 517 × 434 mm

Das gelieferte Dokument hat diese Grösse.
Rundum werden 2 mm abgeschnitten.

 Endformat: 513 × 430 mm

Auf dieses Format und diese Form
wird Ihr Produkt gestanzt.



Wir empfehlen bei
Schriftgrössen mind. 8 pt
und bei Linien eine
Mindestdicke von 0,5 pt.



Achten Sie darauf,
dass wichtige Elemente
2 – 3 mm Abstand
zum Rand haben.



Am besten liefern Sie uns
eine PDF-Datei. Fotos mit
einer Auflösung von 300 ppi
(oder höher).



Schnittmarken sind
nicht nötig. Erstellen Sie
eine Beschnittzugabe
von 2 mm.

Bei Fragen sind wir gerne persönlich für Sie da: +41 62 767 00 20

Offert- / Präsentationsmappe

A4 Design 6

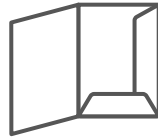

Diese Ansicht entspricht der Aussenseite der Mappe. Für die Innenseite wird die Form gespiegelt.

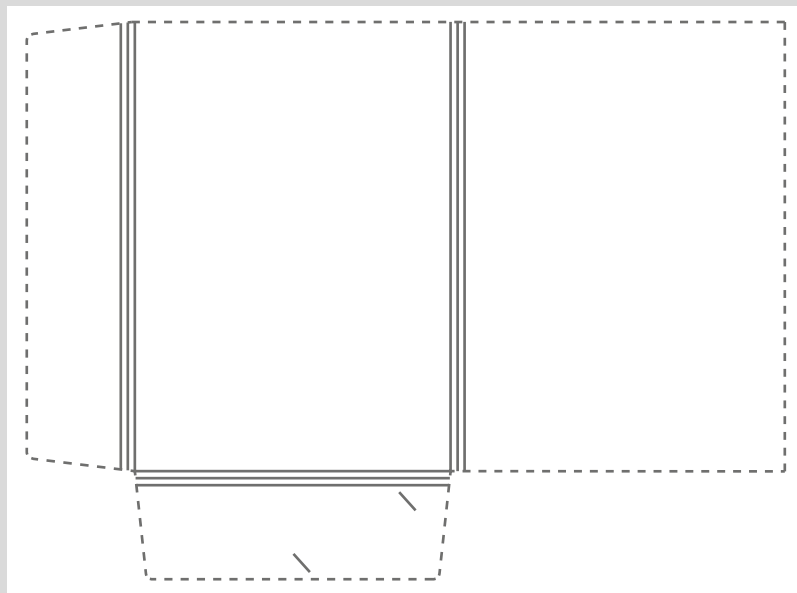

 Dokumentformat: 544 × 401 mm

Das gelieferte Dokument hat diese Grösse.
Rundum werden 2 mm abgeschnitten.

 Endformat: 540 × 397 mm

Auf dieses Format und diese Form
wird Ihr Produkt gestanzt.



Wir empfehlen bei
Schriftgrössen mind. 8 pt
und bei Linien eine
Mindestdicke von 0,5 pt.



Achten Sie darauf,
dass wichtige Elemente
2 – 3 mm Abstand
zum Rand haben.



Am besten liefern Sie uns
eine PDF-Datei. Fotos mit
einer Auflösung von 300 ppi
(oder höher).



Schnittmarken sind
nicht nötig. Erstellen Sie
eine Beschnittzugabe
von 2 mm.

Bei Fragen sind wir gerne persönlich für Sie da: +41 62 767 00 20

Offert- / Präsentationsmappe

A4 Design 7

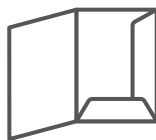

Diese Ansicht entspricht der Aussenseite der Mappe. Für die Innenseite wird die Form gespiegelt.

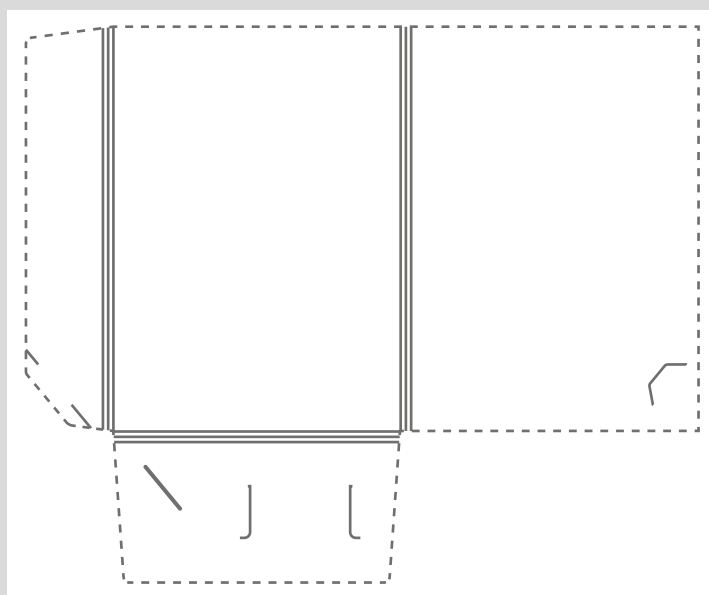

Dokumentformat: 518 × 429 mm

Das gelieferte Dokument hat diese Grösse.
Rundum werden 2 mm abgeschnitten.



Endformat: 514 × 425 mm

Auf dieses Format und diese Form
wird Ihr Produkt gestanzt.



Wir empfehlen bei
Schriftgrössen mind. 8 pt
und bei Linien eine
Mindestdicke von 0,5 pt.



Achten Sie darauf,
dass wichtige Elemente
2 – 3 mm Abstand
zum Rand haben.



Am besten liefern Sie uns
eine PDF-Datei. Fotos mit
einer Auflösung von 300 ppi
(oder höher).



Schnittmarken sind
nicht nötig. Erstellen Sie
eine Beschnittzugabe
von 2 mm.

Bei Fragen sind wir gerne persönlich für Sie da: +41 62 767 00 20

Offert- / Präsentationsmappe

A5 Design 1

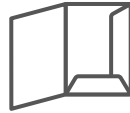

Diese Ansicht entspricht der Aussenseite der Mappe. Für die Innenseite wird die Form gespiegelt.

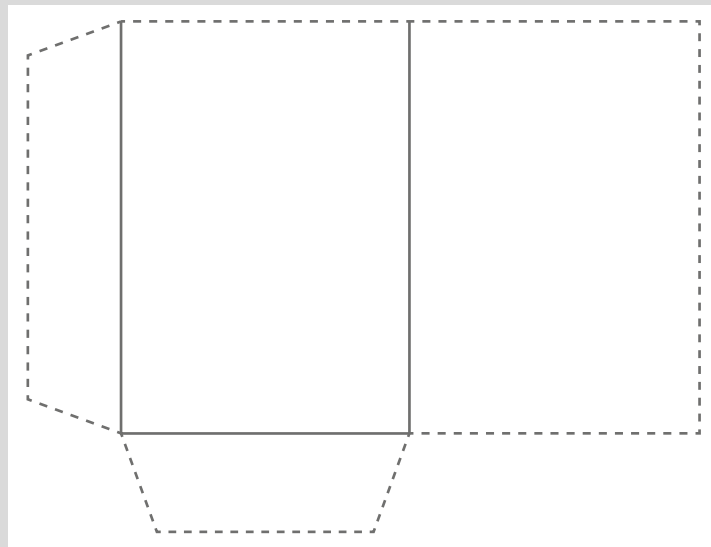

 Dokumentformat: 379 × 289 mm

Das gelieferte Dokument hat diese Grösse.
Rundum werden 2 mm abgeschnitten.

 Endformat: 375 × 285 mm

Auf dieses Format und diese Form
wird Ihr Produkt gestanzt.



Wir empfehlen bei
Schriftgrössen mind. 8 pt
und bei Linien eine
Minstdicke von 0,5 pt.



Achten Sie darauf,
dass wichtige Elemente
2 – 3 mm Abstand
zum Rand haben.



Am besten liefern Sie uns
eine PDF-Datei. Fotos mit
einer Auflösung von 300 ppi
(oder höher).



Schnittmarken sind
nicht nötig. Erstellen Sie
eine Beschnittzugabe
von 2 mm.

Bei Fragen sind wir gerne persönlich für Sie da: +41 62 767 00 20

Offert- / Präsentationsmappe

A5 Design 2



Diese Ansicht entspricht der Aussenseite der Mappe. Für die Innenseite wird die Form gespiegelt.

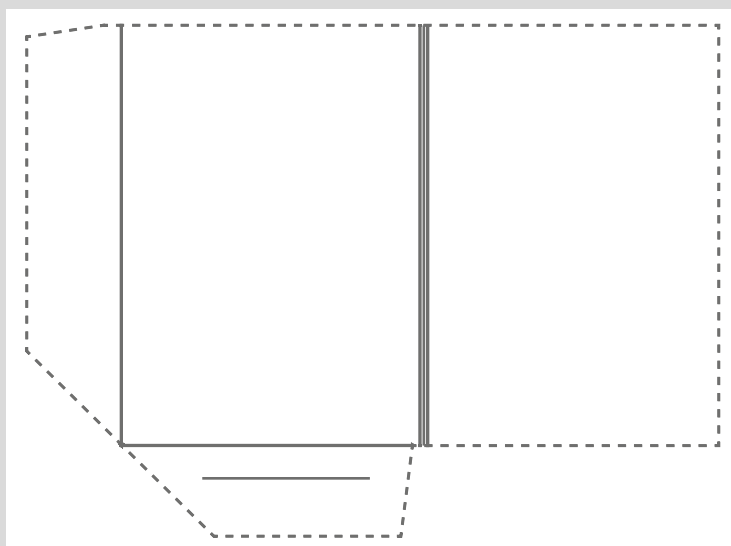

 Dokumentformat: 363 × 269 mm

Das gelieferte Dokument hat diese Grösse.
Rundum werden 2 mm abgeschnitten.

 Endformat: 359 × 265 mm

Auf dieses Format und diese Form
wird Ihr Produkt gestanzt.



Wir empfehlen bei
Schriftgrössen mind. 8 pt
und bei Linien eine
Minstdicke von 0,5 pt.



Achten Sie darauf,
dass wichtige Elemente
2 – 3 mm Abstand
zum Rand haben.



Am besten liefern Sie uns
eine PDF-Datei. Fotos mit
einer Auflösung von 300 ppi
(oder höher).



Schnittmarken sind
nicht nötig. Erstellen Sie
eine Beschnittzugabe
von 2 mm.

Bei Fragen sind wir gerne persönlich für Sie da: +41 62 767 00 20